

LOKAL SĄSIEDNI

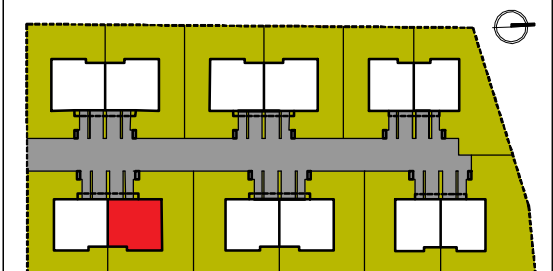

| SEGMENT | F.1 |
|---|-----------------------|
| KONDYGNACJA | PARTER |
| 001 PRZEDSIONEK | 3,13 m ² |
| 002 KUCHNIA | 6,69 m ² |
| 003 SALON + JADALNIA | 37,22 m ² |
| 004 WC | 1,62 m ² |
| 005 GARAŻ | 18,67 m ² |
| SUMA | 67,33 m ² |
| POW. CAŁKOWITA LICZONA PO OBRYSIE PODŁOGI | 223,21 m ² |
| POW. CAŁKOWITA LICZONA DLA WYSOKOŚCI POWYŻEJ 190 cm | 190,98 m ² |
| POW. UŻYTKOWA | 160,27 m ² |
| POW. DZIAŁKI | 294 m ² |



UWAGI:

- POWIERZCHNIA UŻYTKOWA LOKALU LICZONA WG NORMY PN-ISO 9836:1997.
- PRZEZ POWIERZCHNIĘ CAŁKOWITĄ ROZUMIE SIĘ SUMĘ POWIERZCHNI LOKALU I POWIERZCHNI PODDASZA LICZONEJ PO PODŁODŻE.
- POWIERZCHNIA DZIAŁKI OZNACZA TEREN PRZEZNACZONY NA WŁASNY UŻYTEK, WLICZAJĄC POWIERZCHNIĘ POD BUDYNKIEM.
- * POWIERZCHNIA LICZONA PONIŻEJ WYSOKOŚCI 190 CM.

- ŚCIANKI DZIAŁOWE NADAJĄCE SIĘ DO DEMONTAŻU ZAZNACZONO KOLEM JASNOZSZARYM.
- WYMIARY PODANO W ŚWIETLE ŚCIAN BEZ GRUBOŚCI TYNKÓW.
- ZE WZGLĘDU NA TRWAJĄCE PRACE POWIERZCHNIE I WYMIARY MOGĄ ULEC ZMIANIE.
- WYPOSAŻENIE POMIESZCZEŃ POKAZANO WYŁĄCZNIE W CELU PREZENTACJI ARANŻACJI.
- KARTA INFORMACYJNA NIE STANOWI OFERTY W ROZUMIENIU KODEKSU CYWILNEGO.



LOKAL SĄSIEDNI



| SEGMENT | F.1 |
|---|-----------------------|
| KONDYGNACJA | 1 PIĘTRO |
| 101 SCHODY | 7,44 m ² |
| 102 KOMUNIKACJA | 7,78 m ² |
| 103 SYPIALNIA | 19,52 m ² |
| 104 POKÓJ 1 | 15,39 m ² |
| 105 POKÓJ 2 | 17,66 m ² |
| 106 ŁAZIENKA | 9,27 m ² |
| SUMA | 77,06 m ² |
| POW. CAŁKOWITA LICZONA PO OBRYSIE PODŁOGI | 223,21 m ² |
| POW. CAŁKOWITA LICZONA DLA WYSOKOŚCI POWYŻEJ 190 cm | 190,98 m ² |
| POW. UŻYTKOWA | 160,27 m ² |
| POW. DZIAŁKI | 294 m ² |

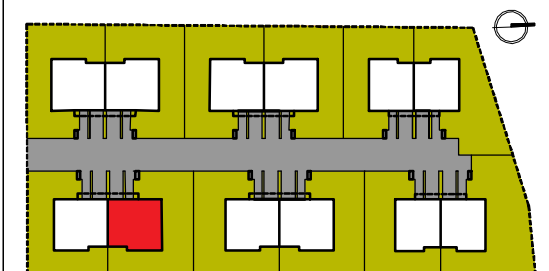

UWAGI:

- POWIERZCHNIA UŻYTKOWA LOKALU LICZONA WG NORMY PN-ISO 9836:1997.
- PRZEZ POWIERZCHNIĘ CAŁKOWITĄ ROZUMIE SIĘ SUMĘ POWIERZCHNI LOKALU I POWIERZCHNI PODDASZA LICZONEJ PO PODŁODŻE.
- POWIERZCHNIA DZIAŁKI OZNACZA TEREN PRZEZNACZONY NA WŁASNY UŻYTEK, WLICZAJĄC POWIERZCHNIĘ POD BUDYNKIEM.
- * POWIERZCHNIA LICZONA PONIŻEJ WYSOKOŚCI 190 CM.

- ŚCIANKI DZIAŁKOWE NADAJĄCE SIĘ DO DEMONTAŻU ZAZNACZONO KOLOREM JASNOSZARYM.
- WYMIARY PODANO W ŚWIETLE ŚCIAN BEZ GRUBOŚCI TYNKÓW.
- ZE WZGLĘDU NA TRWAJĄCE PRACE POWIERZCHNIE I WYMIARY MOGĄ ULEC ZMIANIE.
- WYPOSAŻENIE POMIESZCZEŃ POKAZANO WYŁĄCZNIE W CELU PREZENTACJI ARANŻACJI.
- KARTA INFORMACYJNA NIE STANOWI OFERTY W ROZUMIENIU KODEKSU CYWILNEGO.

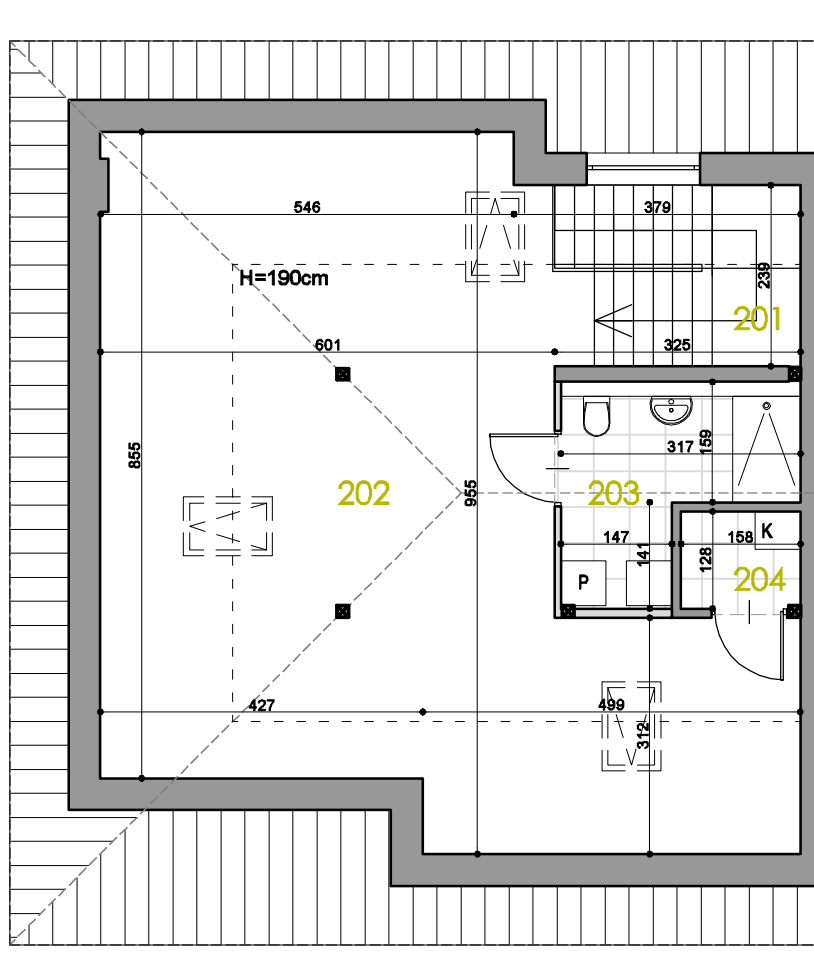

LOKAL SĄSIEDNI



| SEGMENT | F.1 | |
|--|-----------------------------|-----------------------------|
| KONDYGNACJA | PODDASZE | |
| 201 SCHODY | 7,00 m ² | |
| 202 PODDASZE NIEUŻYTKOWE | 30,71 m ² | *32,23 m ² |
| 203 ŁAZIENKA | 6,94 m ² | |
| 204 KOTŁOWNIA | 1,94 m ² | |
| SUMA | 46,59 m² | *32,23 m² |
| SUMA PO PODŁODZE | 78,82 m² | |
| POW. CAŁKOWITA LICZONA PO OBRYSIE PODŁOGI | 223,21 m² | |
| POW. CAŁKOWITA LICZONA DLA WYSOKOŚCI POWYŻEJ 190 cm | 190,98 m² | |
| POW. UŻYTKOWA | 160,27 m² | |
| POW. DZIAŁKI | 294 m² | |

UWAGI:

- POWIERZCHNIA UŻYTKOWA LOKALU LICZONA WG NORMY PN-ISO 9836:1997.
- PRZEZ POWIERZCHNIĘ CAŁKOWITĄ ROZUMIE SIĘ SUMĘ POWIERZCHNI LOKALU I POWIERZCHNI PODDASZA LICZONEJ PO PODŁODZE.
- POWIERZCHNIA DZIAŁKI OZNACZA TEREN PRZEZNACZONY NA WŁASNY UŻYTEK, WLICZAJĄC POWIERZCHNIĘ POD BUDYNKIEM.
- * POWIERZCHNIA LICZONA PONIŻEJ WYSOKOŚCI 190 CM.

- ŚCIANKI DZIAŁOWE NADAJĄCE SIĘ DO DEMONTAŻU ZAZNACZONO KOLOREM JASNOZSZARYM.
- WYMIARY PODANO W ŚWIETLE ŚCIAN BEZ GRUBOŚCI TYNKÓW.
- ZE WZGLĘDU NA TRWAJĄCE PRACE POWIERZCHNIE I WYMIARY MOGĄ ULEC ZMIANIE.
- WYPOSAŻENIE POMIESZCZEŃ POKAZANO WYŁĄCZNIE W CELU PREZENTACJI ARANŻACJI.
- KARTA INFORMACYJNA NIE STANOWI OFERTY W ROZUMIENIU KODEKSU CYWILNEGO.

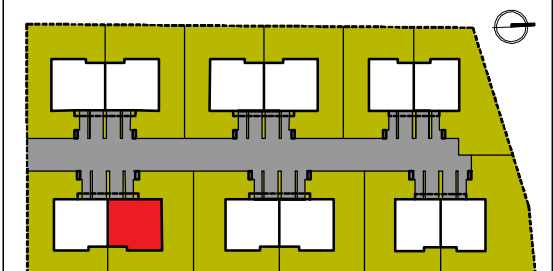

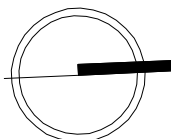
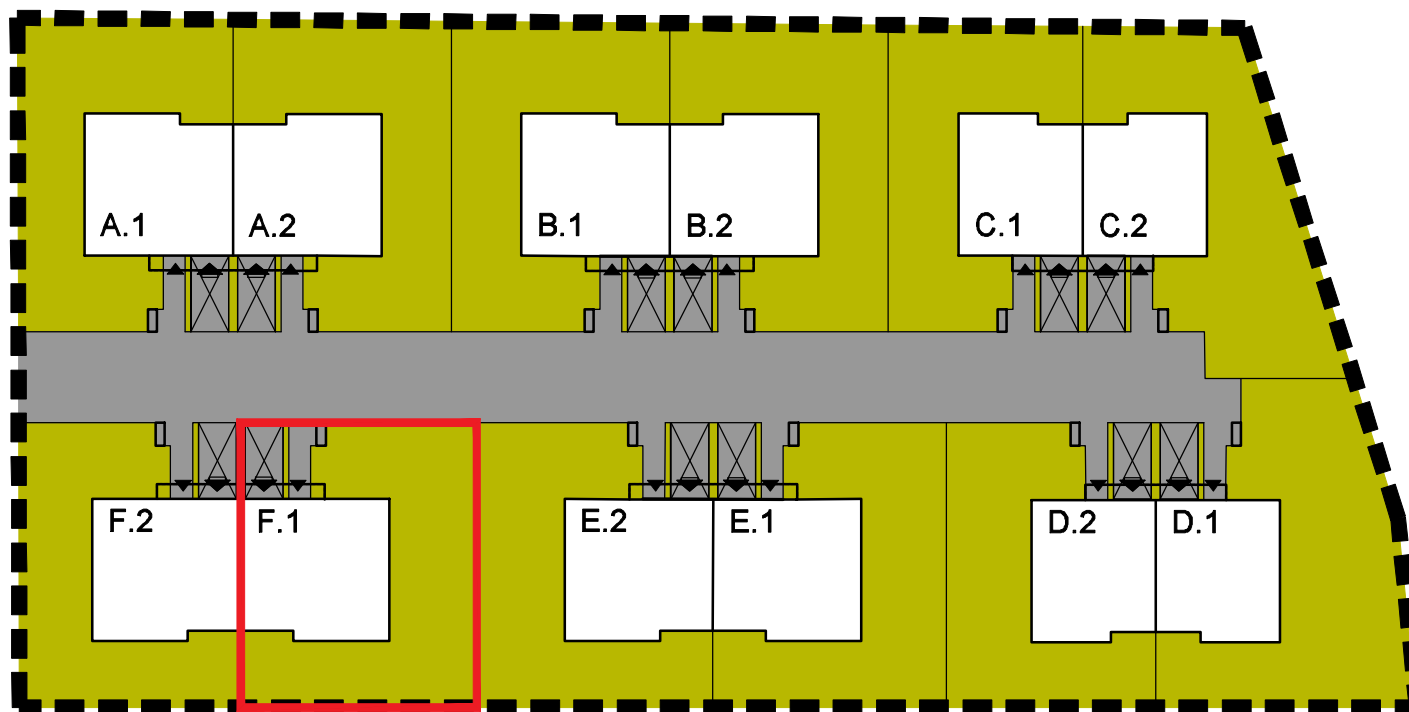

SEGMENT
F.1

-  MIEJSCE POSTOJOWE
-  TRAWNIKI
-  CIĄGI PIESZO-JEZDNE
Z KOSTKI BRUKOWEJ

-  ŚMIETNIKI
-  WJAZDY / WEJŚCIA DO BUDYNKÓW